



Manuel

Robot aspirateur et laveur LiDAR*

* Les images peuvent différer des produits réels
©2023 TP-Link 7106510062 REV1.2.0 YR



Contenu du colis	3
Aperçu de votre Robot	4
1 Positionnez la station de chargement.....	6
2 Retirez la bande de protection.....	7
3 Retirez le film protecteur.....	7
4 Mettez en marche et charge	8
5 Téléchargez l'application Tapo et connectez-vous au Wi-Fi	9
6 Nettoyage	10
7 Serpillère.....	11
8 Entretien et maintenance.....	12
9. Guide de dépannage.....	17



Contenu du colis

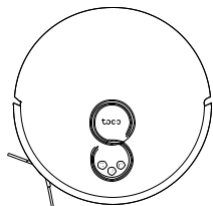

Robot aspirateur*

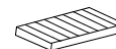
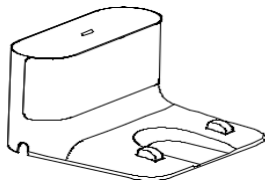

Station de chargement x1 + 1 x Adaptateur secteur + 1 x Filtre HEPA

* Une brosse latérale et un filtre HEPA installés

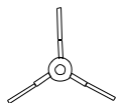

Brosse latérale x1

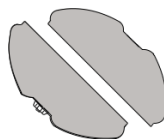

Support pour serpillère* +
1 x un chiffon lavable

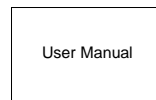

1x Manuel d'utilisation



1 x brosse de nettoyage



Aperçu de votre Robot

Robot aspirateur

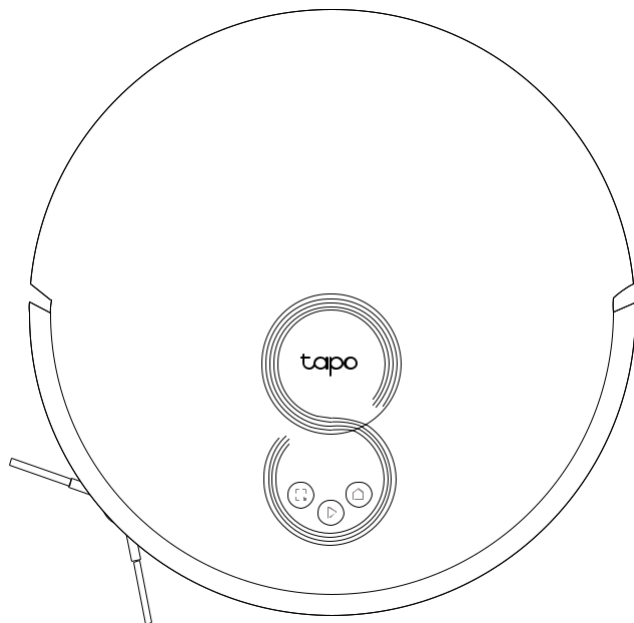

- ▶ **Mise en marche /Démarrage /Nettoyage**
 - Appuyez une fois : Démarrer/mettre en pause le nettoyage.
 - Appuyer et maintenir pendant 5 secondes : Allumer/éteindre le robot aspirateur.
 - * Pour la première utilisation, faites glisser l'interrupteur d'alimentation de OFF à ON pour allumer
- 🏠 **Station de Chargement**
 - Retourner à la station pour charger.
- 🧹 **Nettoyage localisé/Sécurité enfants**
 - Appuyez une fois: démarrez le nettoyage des taches.
 - Maintenir enfoncé pendant 5 secondes : activer/désactiver la sécurité enfants.
- 🏠 + 🧹 **Combinaison des boutons**
 - Appuyez et maintenez enfoncé simultanément pendant 5 secondes : entrez en mode configuration pour configurer le réseau.
 - Appuyez et maintenez enfoncé simultanément **pendant 10 secondes** pour **restaurer les paramètres** par défaut.
- 🏠 **Couleur de la LED**
 - **Rouge** : niveau de batterie < 20 % ; Erreur
 - **Orange** : niveau de batterie compris entre 20 % et 80 %
 - **Vert** : niveau de batterie > 80



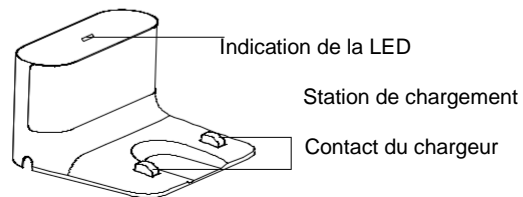
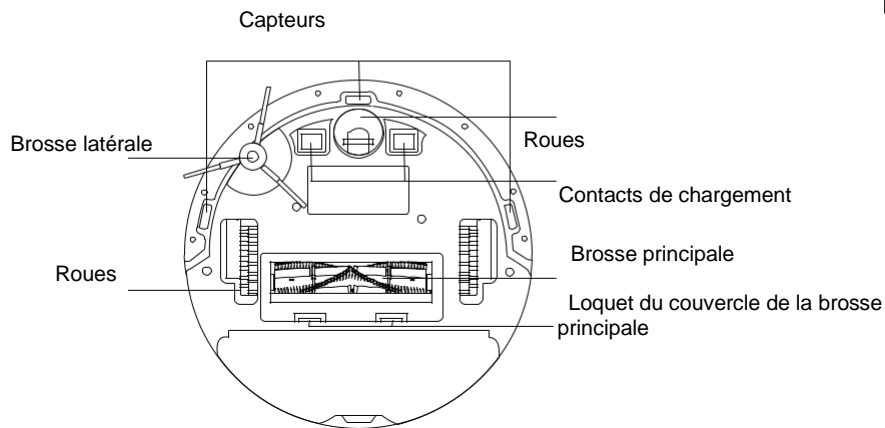
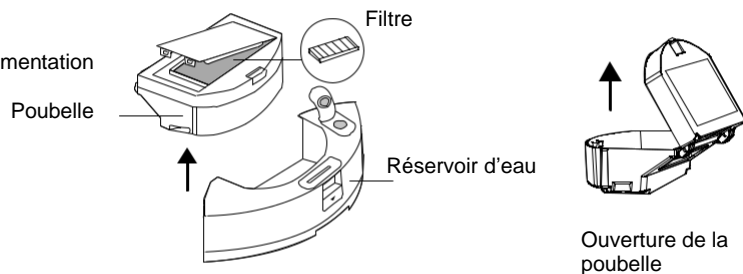
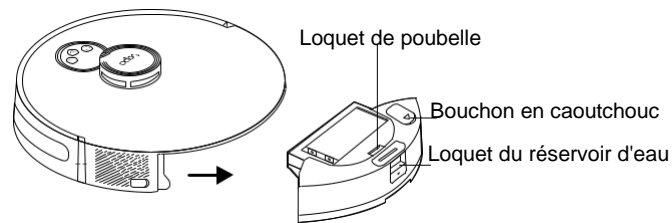
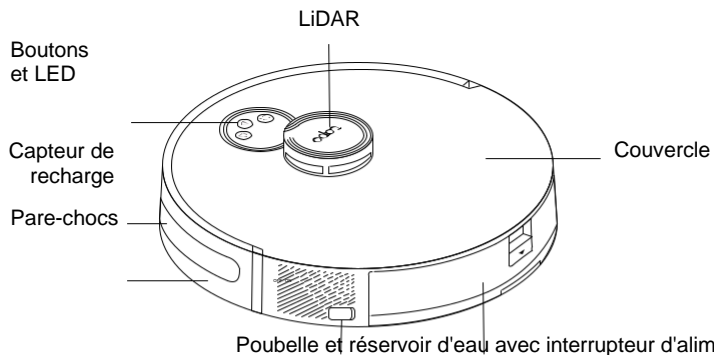

1 Positionnez la station de chargement

1. Retirez le capot inférieur de la station d'accueil, connectez le cordon d'alimentation à la station d'accueil, puis replacez le capot.

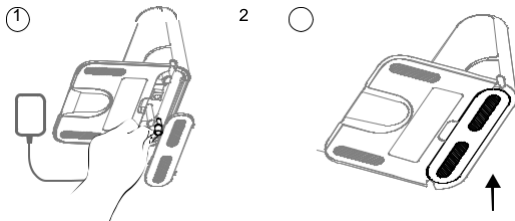

2. Placez le quai sur une surface plane, à plat contre un mur, sans obstacles à moins de 1,5 m à l'avant et à 0,5 m à gauche et à droite.

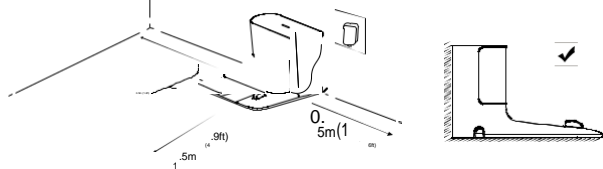

► Remarques

- Pour garantir une meilleure expérience utilisateur, assurez-vous que la zone dispose de bons signaux Wi-Fi.
- Ne le placez pas à la lumière directe du soleil. Assurez-vous que la zone autour du quai est dégagée pour améliorer les performances d'amarrage.
- Pour éviter tout risque de chute de votre robot aspirateur en bas des escaliers, assurez-vous que la station d'accueil est placée à au moins 1,2 m (4 pi) des escaliers.
- Gardez toujours la station d'accueil sous tension, sinon le robot aspirateur ne reviendra pas automatiquement. Et ne déplacez pas fréquemment le quai.
- Placez un tampon imperméable pour éviter que la serpillière ne mouille le sol lorsque le robot aspirateur est en charge.



2 Retirez la bande de protection

Avant utilisation, retirez les bandes de protection des deux côtés du pare-chocs avant.

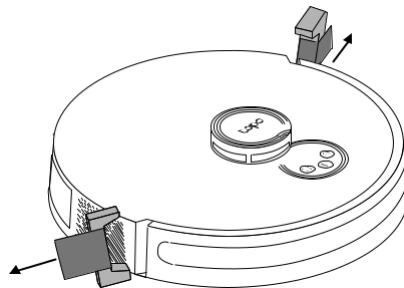

3 Retirez le film protecteur

Retirez le film protecteur du pare-chocs avant

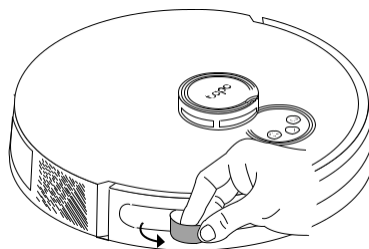



4 Mettez en marche et charge

Actionnez l'interrupteur d'alimentation de OFF à ON pour allumer votre robot aspirateur.

• . Remarques

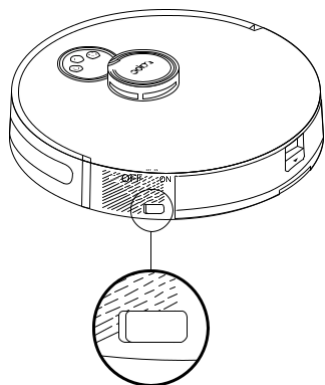
- Si l'interrupteur d'alimentation est en position ON, vous pouvez également appuyer et maintenir le bouton enfoncé pendant 5 secondes pour allumer/éteindre votre robot aspirateur.
- Si l'interrupteur d'alimentation est en position OFF, le robot aspirateur s'allumera automatiquement lorsqu'il sera chargé sur la station de chargement et s'éteindra lorsqu'il quittera la station de chargement.



Placez le robot aspirateur sur la station de chargement ou appuyez sur le bouton  pour le renvoyer à la station pour le charger. Il reviendra au quai à la fin d'un travail de nettoyage et chaque fois qu'il aura besoin de se recharger.

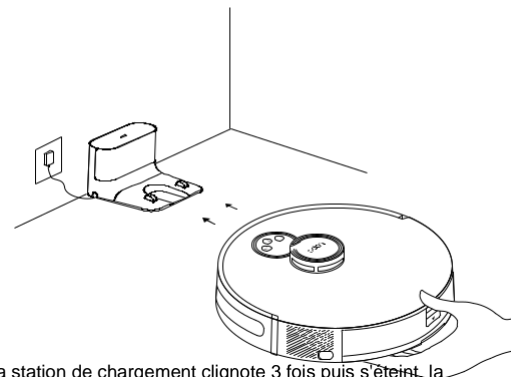

Notes

- Lorsque la LED de la station de chargement clignote 3 fois puis s'éteint, la charge commencera.
- Nous vous recommandons de charger complètement le robot aspirateur pendant environ 4 heures avant de commencer le premier travail de nettoyage.



5 Téléchargez l'application Tapo et connectez-vous au Wi-Fi

1. Téléchargez l'application Tapo depuis l'App Store ou Google Play, puis connectez-vous.



2. Ouvrez l'application Tapo, appuyez sur l'icône + et sélectionnez votre modèle. Suivez les instructions étape par étape pour configurer facilement votre robot aspirateur.

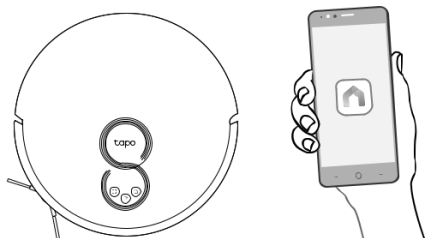

Dans l'application Tapo, vous pouvez profiter des fonctions suivantes.

- **Cartes intelligentes**

Créez des cartes intelligentes pour indiquer à votre robot aspirateur où nettoyer.

- **Modes et préférences de nettoyage**

Personnalisez la puissance de l'aspirateur, le niveau d'eau, les temps de nettoyage et les zones de nettoyage.

- **Nettoyage programmé**

Définissez un programme de nettoyage automatique, puis le robot aspirateur nettoiera automatiquement à l'heure définie et retournera au quai après le nettoyage.



- **Zones personnalisées et murs virtuels**

Ajoutez des zones restreintes et des murs virtuels pour empêcher l'accès à certaines zones et pièces

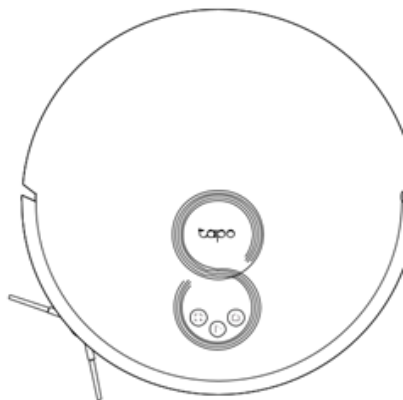

6 Nettoyage



Appuyez sur  Démarrer/mettre en pause. Pressez sur  Pour arrêter

Notes

- Le nettoyage ne peut pas démarrer si la batterie est trop faible. Chargez d'abord votre robot aspirateur.
- Ramassez les obstacles comme les fils électriques, les vêtements et les sacs en plastique. Des fils et des objets lâches peuvent se coincer dans le robot aspirateur, entraînant une déconnexion ou des dommages aux fils et aux biens.
- Rangez les tapis à poils longs avant de les nettoyer. Vous pouvez choisir d'éviter les zones recouvertes de moquette dans l'application.
- Ne soulevez pas le robot aspirateur pendant le nettoyage.
- Si la zone de nettoyage est trop petite, elle peut être nettoyée deux fois.

- Si le robot aspirateur est mis en pause pendant 10 minutes, il entrera automatiquement en mode veille et le travail de nettoyage sera annulé.

Le robot aspirateur explorera et nettoiera automatiquement votre maison en rangées soignées. Il reviendra à la borne de recharge à la fin d'un travail de nettoyage et chaque fois qu'il aura besoin d'être rechargé.

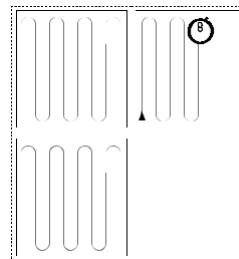

En mode Nettoyage ponctuel, il nettoiera une zone rectangulaire de 1,5 m x 1,5 m) centrée sur elle-même.

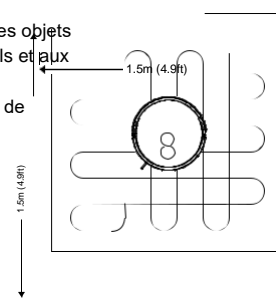

7 Serpillière

1. Retirez la poubelle et le réservoir d'eau.

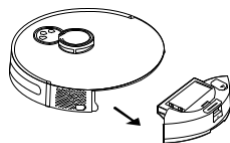

2. Retirez le bouchon en caoutchouc et ajoutez jusqu'à 300 ml d'eau dans le réservoir d'eau.

- Remplissez uniquement avec de l'eau fraîche/à température ambiante. Faites attention à ne pas mouiller les contacts métalliques.
- Utilisez uniquement les produits de nettoyage spécifiés par Tapo. D'autres peuvent corroder le réservoir d'eau.

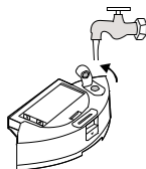

3. Installez le chiffon de vadrouille lavable.



4. Réinstallez la poubelle et le réservoir d'eau.

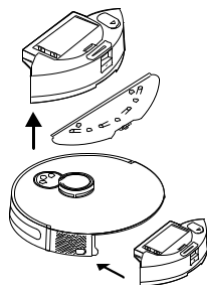

- Passez l'aspirateur sur les planchers au moins 3 fois avant le premier cycle de nettoyage.
- Pour éviter de mouiller le tapis, ajoutez un mur virtuel à la zone recouverte de moquette dans l'application Tapo.
- La capacité de franchir les obstacles est réduite lors du nettoyage.
- Il est recommandé de laver la serpillière après chaque utilisation.

1. Retirez le support

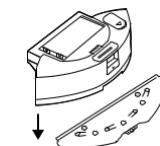

2. Vider le réservoir d'eau



3. Retirez le chiffon lavable



4. Nettoyer le chiffon.



5. Faites sécher le chiffon.



8 Entretien et maintenance

Pour maintenir des performances optimales, entretenez le robot aspirateur conformément aux directives suivantes

Partie	Fréquence d'entretien	
Poubelle	Nettoyer/laver au besoin	
Filtre	Une fois par semaine	/
Brosse principale	Toutes les 2 semaines	3-6 mois
Brosse latérale	Une fois par mois	6-12 mois
Chiffon de vadrouille	Après chaque utilisation	3-6 mois
Roulette	Nettoyer au besoin	2-3 mois
Roues principales	Une fois par mois	/
Capteurs	Une fois par mois	
Contacts de charge	Une fois par mois	



Le vidage de la poubelle

1. Retirez la poubelle et le réservoir d'eau

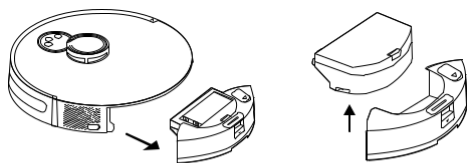

2. Ouvrez la poubelle pour vider la poubelle



3. Remettez la poubelle à l'intérieur du robot aspirateur

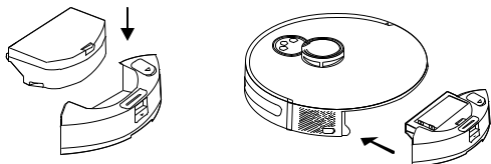

Nettoyage du Filtre

1. Retirez la poubelle et ouvrez le couvercle.

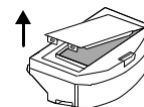

2. Retirez le filtre.



3. Nettoyez le filtre avec une brosse de nettoyage.



4. Lavez la poubelle et le filtre.

■ Ne pas laver avec de l'eau chaude ou des détergents.

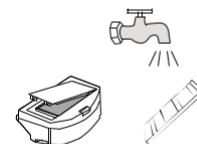

5. Séchez soigneusement la poubelle et le filtre à l'air libre, puis installez le filtre dans l'orientation précédente.

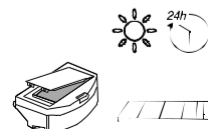

Nettoyage la brosse principale

1. Retournez le robot aspirateur, puis déverrouillez et retirez le couvercle de la brosse principale.

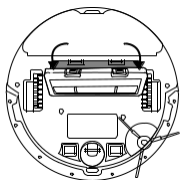

2. Retirez la brosse et son embout.



3. Retirez tous les cheveux ou débris avec la brosse de nettoyage

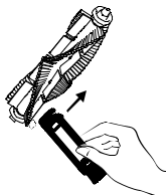

4. Réinstallez le capuchon et la brosse principale. Appuyez sur le couvercle de la brosse principale pour le verrouiller en place.

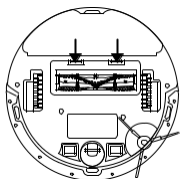

Nettoyage de la brosse latérale

1. Tirez fermement pour retirer la brosse latérale et éliminer tous les débris enchevêtrés. Essayez avec un chiffon humide si nécessaire.

2. Réinstallez la brosse latérale et appuyez fermement dessus pour vous assurer qu'elle est bien en place

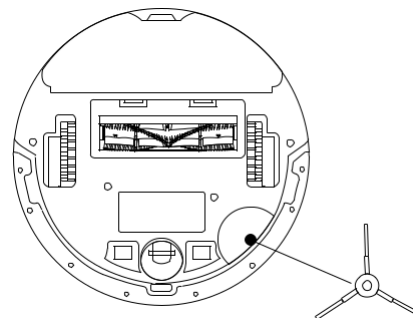

Nettoyage de la roulette

1. Tirez fermement pour retirer la roulette et enlever les cheveux ou la saleté.
2. Réinstallez la roulette et appuyez fermement en place.

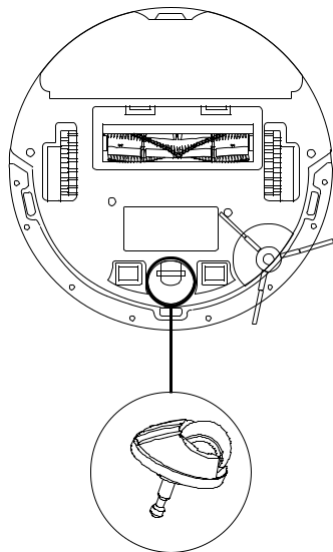

Nettoyage des roues principales

Essayez les roues principales avec un chiffon propre et sec

propre et sec

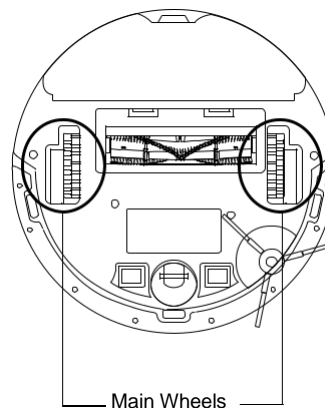

Nettoyer les capteurs

Essayez le LiDAR et les capteurs avec un chiffon propre et sec

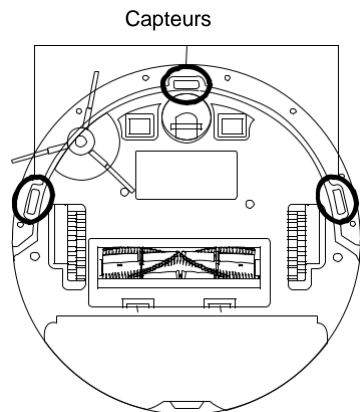
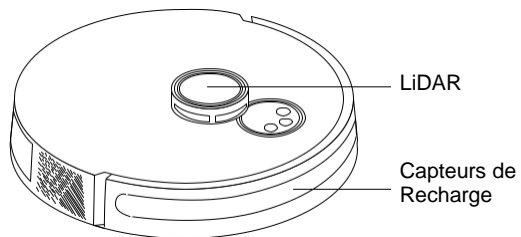

Nettoyer les contacts de charge

Essayez les contacts de charge avec un chiffon propre et sec

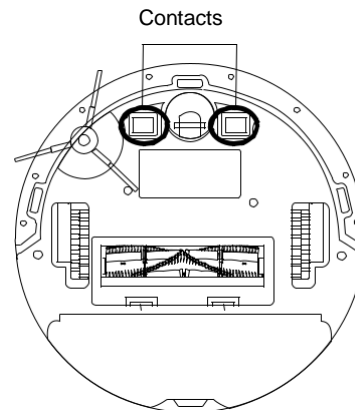
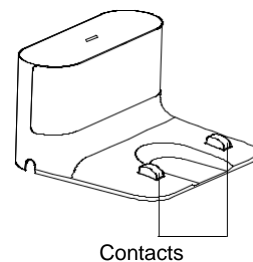

9. Guide de dépannage

Problèmes	Solution
Échec de l'installation	<ol style="list-style-type: none">1. Vérifiez si l'interrupteur d'alimentation sur le côté gauche du robot aspirateur est basculé sur « ON ».2. Le niveau de la batterie est faible. Veuillez placer le robot aspirateur sur la station d'accueil pour le charger et il démarrera automatiquement lorsqu'il sera prêt.3. Vérifiez votre connexion Internet ou vérifiez si vous avez configuré les paramètres de liste verte ou de pare-feu sur votre routeur.
Échec de charge	<ol style="list-style-type: none">1. Veuillez retirer le robot aspirateur et vérifier si le voyant de la station d'accueil est allumé, et assurez-vous que les deux extrémités de l'adaptateur secteur de la station d'accueil sont branchées.2. Mauvais contact. Veuillez nettoyer les contacts à ressort sur la station d'accueil et les contacts de charge sur le robot aspirateur.
Échec de recharge	<ol style="list-style-type: none">1. Il y a de nombreux obstacles à proximité du quai. Veuillez placer le quai dans un espace ouvert et réessayer.2. Le robot aspirateur est loin du quai. Veuillez placer le robot aspirateur près de la station d'accueil et réessayer.3. Veuillez nettoyer les contacts à ressort sur la station d'accueil et le capteur de recharge/contacts de charge sur le robot aspirateur.
Fonctionnement anormal	Arrêtez et réessayez.
Bruit anormal pendant le nettoyage	Il peut y avoir des corps étrangers empêtrés dans la brosse principale, la brosse latérale ou les roues. Veuillez nettoyer après l'arrêt.
Diminution de la capacité de nettoyage ou fuite de poussière	<ol style="list-style-type: none">1. La poubelle est pleine. Veuillez nettoyer la poubelle.2. Le filtre est bouché. Veuillez nettoyer ou remplacer le filtre.3. La brosse principale est empêtrée par des corps étrangers. Veuillez nettoyer la brosse principale.



Problèmes	Solution
Échec de connexion au Wi-Fi	<ol style="list-style-type: none"> 1. Le signal Wi-Fi est faible. Veuillez-vous assurer que le robot aspirateur se trouve dans une zone avec de bons signaux Wi-Fi. 2. La connexion Wi-Fi est anormale. Veuillez réinitialiser le Wi-Fi, télécharger la dernière application et réessayer. 3. Le mot de passe est mal saisi. Vérifiez-s'il vous plaît. 4. Le robot aspirateur prend uniquement en charge la bande de fréquence 2,4 GHz. Veuillez-vous connecter à un réseau Wi-Fi 2,4 GHz.
Le nettoyage programmé ne fonctionne pas	<ol style="list-style-type: none"> 1. Le niveau de la batterie est faible. Le nettoyage programmé fonctionnera lorsque le niveau de la batterie sera supérieur à 20 %. 2. Le nettoyage est déjà en cours lorsque le planning démarre. 3. Ne pas déranger est défini dans l'application. Assurez-vous que le programme ne se situe pas dans la période Ne pas déranger définie. 4. Il n'y a pas d'accès Internet pour votre réseau Wi-Fi et votre robot aspirateur a redémarré.
Si le robot aspirateur consomme de l'énergie lorsqu'il est placé sur la station d'accueil	La consommation électrique est très faible lorsque le robot aspirateur est placé sur la station d'accueil, ce qui aide la batterie à maintenir des performances optimales.
Si le robot aspirateur doit être chargé pendant 16 heures les trois premières fois	La batterie au lithium n'a pas d'effet mémoire lors de son utilisation et il n'est pas nécessaire d'attendre lorsqu'elle est complètement chargée

 Si les problèmes correspondants ne peuvent pas être résolus en vous référant aux méthodes ci-dessus, veuillez contacter notre support technique.



10 En cas de problèmes avec les commandes vocales

Problèmes	Solution
<p>Erreur 1 : erreur de batterie. Veuillez-vous référer au manuel ou à l'application.</p>	<p>La température de la batterie est trop élevée ou trop basse. Veuillez attendre que la température de la batterie passe à 0 °C - 40 °C (32 °F - 104 °F).</p>
<p>Erreur 2 : erreur du module de roue. Veuillez-vous référer au manuel ou à l'application.</p>	<p>Veuillez vérifier s'il y a des corps étrangers coincés dans les roues et redémarrer le robot aspirateur.</p>
<p>Erreur 3 : erreur de brosse latérale. Veuillez-vous référer au manuel ou à l'application.</p>	<p>Veuillez vérifier s'il y a des corps étrangers coincés dans le port du ventilateur et redémarrer le robot aspirateur.</p>
<p>Erreur 4 : Erreur du ventilateur d'aspiration. Veuillez-vous référer au manuel ou à l'application.</p>	<p>Veuillez nettoyer le bac à poussière et le filtre, puis redémarrer le robot aspirateur.</p>
<p>Erreur 5 : Erreur de brosse principale. Veuillez-vous référer au manuel ou à l'application.</p>	<p>Veuillez retirer la brosse principale et nettoyer la brosse principale, la partie de connexion de la brosse principale, le couvercle de la brosse principale et l'orifice d'aspiration de la poussière. Veuillez redémarrer le robot aspirateur après le nettoyage.</p>
<p>Erreur 6 : Erreur de pompe à eau. Veuillez-vous référer au manuel ou à l'application.</p>	<p>Veuillez nettoyer le réservoir d'eau, les connexions de la pompe à eau sur le réservoir et le robot aspirateur, la sortie d'eau au bas du robot aspirateur et vérifier le module de vadrouille. Veuillez essayer de redémarrer le robot aspirateur après le nettoyage.</p>
<p>Erreur 7 : erreur LiDAR. Veuillez-vous référer au manuel ou à l'application.</p>	<p>Veuillez vérifier s'il y a des corps étrangers dans le capteur laser et redémarrer le robot aspirateur après le nettoyage.</p>
<p>Erreur 8 : Fonctionnement anormal. Veuillez vérifier si l'interrupteur d'alimentation est allumé.</p>	<p>Veuillez basculer l'interrupteur d'alimentation du robot aspirateur sur « ON ».</p>

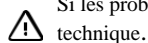

Si les problèmes correspondants ne peuvent pas être résolus en vous référant aux méthodes ci-dessus, veuillez contacter notre support technique.



IMPORTANT SAFETY INSTRUCTIONS READ ALL INSTRUCTIONS BEFORE USING THIS APPLIANCE

WARNING – To reduce the risk of fire, electric shock, or injury:

- Do not leave appliance when plugged in. Unplug from outlet when not in use and before servicing.
- Do not use outdoors or on wet surfaces.
- Do not allow to be used as a toy. Close attention is necessary when used by or near children.
- Use only as described in this manual. Use only manufacturer's recommended attachments.
- Do not use with damaged cord or plug. If appliance is not working as it should, has been dropped, damaged, left outdoors, or dropped into water, return it to a service center.
- Do not handle plug or appliance with wet hands.
- Use extra care when cleaning on stairs.
- Do not put any object into openings. Do not use with any opening blocked; keep free of dust, lint, hair, and anything that may reduce air flow.
- When battery pack is not in use, keep it away from other metal objects, like paper clips, coins, keys, nails, screws or other small metal objects, that can make a connection from one terminal to another. Shorting the battery terminals together may cause burns or a fire.
- Do not charge the battery at ambient temperature below 39°F (4°C) or above 104 °F (40°C). Also keeping the temperature range of between 39-104°F when storing unit or during use.
- To reduce the risk of electric shock, this appliance has a polarized plug (one blade is wider than the other). This plug will fit in a polarized outlet only one way. If the plug does not fit fully in the outlet, reverse the plug. If it still does not fit, contact a qualified electrician to install the proper outlet. Do not change the plug in any way.
- Keep hair, loose clothing, fingers, and all parts of body away from openings and moving parts.
- Turn off all controls before unplugging.
- Do not pick up anything that is burning or smoking, such as cigarettes, matches, or hot ashes.
- Do not use without dust bag and/or filters in place.



- Prevent unintentional starting. Ensure the switch is in the off position before connecting to battery pack, picking up or carrying the appliance. Carrying the appliance with your finger on the switch or energizing appliance that have the switch on invites accidents.
- Recharge only with the charger specified by the manufacturer. A charger that is suitable for one type of battery pack may create a risk of fire when used with another battery pack.
- Use appliances only with specifically designated battery packs. Use of any other battery packs may create a risk of injury and fire.
- Under abusive conditions, liquid may be ejected from the battery; avoid contact. If contact accidentally occurs, flush with water. If liquid contacts eyes, additionally seek medical help. Liquid ejected from the battery may cause irritation or burns.
- Do not use a battery pack or appliance that is damaged or modified. Damaged or modified batteries may exhibit unpredictable behavior resulting in fire, explosion or risk of injury.
- Do not expose a battery pack or appliance to fire or excessive temperature. Exposure to fire or temperature above 130°C may cause explosion.
- Follow all charging instructions and do not charge the battery pack or appliance outside of the temperature range specified in the instructions. Charging improperly or at temperatures outside of the specified range may damage the battery and increase the risk of fire.
- Have servicing performed by a qualified repair person using only identical replacement parts. This will ensure that the safety of the product is maintained.
- Do not modify or attempt to repair the appliance except as indicated in the instructions for use and care.
- Place the cords from other appliances out of the area to be cleaned.
- Do not operate the vacuum in a room where an infant or child is sleeping.
- Do not operate the vacuum in an area where there are lit candles or fragile objects on the floor to be cleaned.
- Do not operate the vacuum in a room that has lit candles on furniture that the vacuum may accidentally hit or bump into.
- Do not allow children to sit on the vacuum.
- Do not use the vacuum on a wet surface.
- Household use only
- The charging dock must only be supplied at safety extra-low voltage defined in the standard of EN 60335-1 corresponding to the marking on the charging dock.
- This charging dock can only charge lithium batteries and can only charge one battery at a time. The capacity of the battery does not exceed 5000mAh.



SAVE THESE INSTRUCTIONS

TP-Link hereby declares that the device is in compliance with the essential requirements and other relevant provisions of directives 2014/53/EU, 2009/125/EC, 2011 /65/EU and (EU) 2015/863. The original EU declaration of conformity may be found at <https://www.tapo.com/en/support/ce/>

TP-Link hereby declares that the device is in compliance with the essential requirements and other relevant provisions of the Radio Equipment Regulations 2017.

The original UK declaration of conformity may be found at <https://www.tapo.com/support/ukca/>

Safety Information

Keep the device away from water, fire, humidity or hot environments.

This appliance contains batteries that are only replaceable by skilled persons.

Do not attempt to disassemble, repair, or modify the device. If you need service, please contact us.

Warning

Avoid replacement of a battery with an incorrect type that can defeat a safeguard.

Avoid disposal of a battery into fire or a hot oven, or mechanically crushing or cutting of a battery, that can result in an explosion. Do not leave a battery in an extremely high temperature surrounding environment that can result in an explosion or the leakage of flammable liquid or gas; Do not leave a battery subjected to extremely low air pressure that may result in an explosion or the leakage of flammable liquid or gas.

The instructions shall state the substance of the following:

This appliance is not intended for use by persons (including children) with reduced physical, sensory or mental capabilities, or lack of experience and knowledge, unless they have been given supervision or instruction concerning use of the appliance by a person responsible for their safety.

Children should be supervised to ensure that they do not play with the appliance.

The appliance is only to be used with the power supply unit provided with the appliance.

WARNING: For the purposes of recharging the battery, only use the detachable supply unit provided with this appliance.

The appliance contains a 5000mAh lithium-ion battery.

This appliance can be used by children aged from 8 years and above and persons with reduced physical, sensory or mental capabilities or lack of experience and knowledge if they have been given supervision or instruction concerning



use of the appliance in a safe way and understand the hazards involved. Children shall not play with the appliance. Cleaning and user maintenance shall not be made by children without supervision.

For EU/UK Region

Operating Frequency:

2400MHz~2483.5MHz / 20dBm (Wi-Fi)

2402MHz~2480MHz / 10dBm (Bluetooth)







For indoor use only

A specific detachable supply unit is required for connecting the equipment to the supply mains.

Energy Saving Mode

When the robot vacuum is docked, press and hold the Power button  and the Dock button  for more than 15 seconds until the LED turns off. And it will enter the Energy Saving mode.

In this mode, only the charging feature will work. Other functions will not work, such as LEDs will be off, sensors will not work, and Wi-Fi will be disconnected.

To exit the Energy Saving mode, press the Power button  on the robot vacuum. It will restart to normal mode automatically.





Besoin d'aide?

Visitez www.tapo.com/support/

Pour l'assistance technique, les guides d'utilisation, les FAQ, la garantie et plus encore

